

# 61.149.221.106 -HM62-T说明书-A1

## 105G铜版纸/单黑双面印刷/490\*225mm/风琴折5折再4折/\*



### HM62-T

#### LIGHTWEIGHT TRAIL RUNNING MAGNESIUM HEADLAMP

- 1200 LUMENS MAX OUTPUT**
- 280 HOURS MAX RUNTIME**

#### WARNING

- Do not place this headlamp out of the reach of children!
- Do NOT shine the headlamp directly into the eyes of anyone!
- Do NOT place the headlamp near flammable objects, high temperatures can cause objects to overheat and become flammable/ignite!
- Do NOT use the headlamp in inappropriate ways such as holding the unit in your mouth. Doing so could cause serious personal injury or death if the headlamp or internal battery fails!
- This headlamp will accumulate a significant amount of heat while operating, resulting in a high temperature of the headlamp shell. Pay close attention to avoid burns.
- Turn off and lock the lamp or take out the battery to prevent accidental activation during storage or transportation.
- The LEDs of this headlamp are not replaceable, so the whole headlamp will need to be replaced when one of the LEDs reaches the end of its lifespan.

#### (ENGLISH)FENIX HM62-T HEADLAMP

- 1200 lumens maximum output and 150 meters maximum beam distance.
- Fitted with one Luminus SST40 white light LED and two 2835 red light LEDs; with a life span of 50,000 hours each.
- White and red light sources assist various lighting needs in different outdoor scenarios.
- Quality magnesium alloy material manufactured lamp body, lightweight and durable.
- Included is one rechargeable 3400mAh battery that has a built-in USB Type-C charging port.
- Simple operation with a large side switch.
- Single-handed operation with the 26 mm width two-way adjustable headband.
- An emergency whistle is attached to the headband to ensure users' safety.
- Electronic lockout avoids accidental activation.
- IP68-rated protection and 2 meters impact resistance.
- Size: 3.22" x 1.19" x 1.02"/81.8 x 30.2 x 26 mm.
- Weight: 4.41 oz/125 g (including battery).

#### OPERATING INSTRUCTIONS

- ##### On/off
- Press and hold the switch for 0.5 seconds or double click the switch to turn on the lamp.  
Press and hold the switch for 0.5 seconds to turn off the lamp.
- ##### Mode switching
- With the lamp switched off, press and hold the switch for 0.5 seconds to turn on the lamp and enter the white light mode.  
With the lamp switched off, quickly double click the button to enter red light mode.

#### 警告

- 请将本灯具放置在儿童接触不到的地方,避免儿童使用!
- 请勿将本灯具直接照射眼睛,以免对眼睛造成伤害!
- 请勿将本灯具近距离照射易燃物体,以免温度过高导致物体引发危险!
- 请勿采用口含等不正常方式使用本灯具,以免灯具或内部电池发生故障时,造成人身伤害或危及生命!
- 本灯具工作时会产生大量热量,造成外壳温度过高,使用时请注意安全,避免烫伤!
- 本灯具放置在口袋、背包等密闭、易燃环境时,请关机并锁定或将灯具内的电池取出,以防止误触点亮灯具引发危险!
- 本灯具的光源不可替换的,当光源到其寿命时,应替换整个灯具!

#### (中文)Fenix HM62-T头灯

- 最高亮度1200流明,最远射程150米
- 使用1颗Luminus SST40白光、2颗2835红光LED,寿命50000小时
- 采用红、白光光源,适用多种复杂户外场景
- 优质镁合金材质机身,轻量化设计
- 采用1颗3400mAh锂电池供电,自带Type-C充电接口
- 侧面大按钮单手设计,操作简单便捷
- 使用26毫米SPORTR双向调节头灯带系统,可单手快速调节头灯带松紧
- 采用喇叭与头灯带一体设计,保障户外运动安全
- 电子解锁/解锁功能,防止误操作点亮
- IP68级防水,2米跌落防护
- 尺寸:81.8(长)×30.2(宽)×26(mm)
- 重量:125g(含电池)

#### 操作说明

- ##### 开机/关机
- 开机:关机状态下长按按钮0.5秒开机。  
关机:任意模式下长按0.5秒关机。
- ##### 模式切换
- 关机状态下,长按按钮0.5秒开机,进入白光模式;  
关机状态下,快速双击按钮,进入红光模式。
- ##### 白光档位
- 档位模式:单击按钮,即可按低亮档→中亮档→高亮档→极亮档的顺序循环调节亮度。
- ##### 红光档位
- 档位模式:单击按钮,即可按亮档→闪烁档的顺序循环切换档位。
- ##### 锁定/解锁

#### SICHERHEITSHINWEISE

- NICHT in der Reichweite von Kindern aufbewahren!
- NICHT in der Nähe von leicht entzündlichen Objekten einsetzen - die hohe Temperatur der Lampe könnte diese entzünden!
- NICHT anders verwenden wie vorgesehen (z.B. halten der Lampe selbst mit dem Mund kann im Falle eines Defekts des Akkus oder der Lampe selbst zu lebensgefährlichen Verletzungen führen!)
- Während des Betriebes entwickelt die Lampe viel Wärme, was an der Temperatur des Gehäuses zu spüren ist - Vorsicht vor Verbrennungen.
- Die Lampe ausschalten und sperren oder den Akku entnehmen, um ein versehentliches Einschalten während der Lagerung oder des Transports zu verhindern.
- Die LEDs der Lampe können nicht ausgetauscht werden; falls eine LED aus, dann muss die komplette Lampe ersetzt werden.

#### (DEUTSCH) STIRNLAMPE FENIX HM62-T

- 1200 lm max. Ausgangsleistung und 150 m max. Reichweite.
- Ausgestattet mit einer weißen LED des Typs Luminus SST40 und zwei roten 2835 LEDs; mit einer Leuchtstärke von jeweils 50.000 Stunden.
- Weißes und rotes Licht für unterschiedliche Einsatzbereiche und Anforderungen.
- Hochwertiges, leichtes und langlebiges Lampengehäuse aus einer Magnesiumlegierung.
- Im mitgelieferte 3400mAh-Akku hat einen integrierten USB-C-Ladeanschluss.
- Einfache Bedienung mit einem großen Seitenschalter.
- Einhandbedienung durch das verstellbare und 26mm breite Zweifach-Stirnband.
- Eine am Stirnband integrierte Notföhre erhöht die Sicherheit des Nutzers.
- Elektronische Sperrfunktion verhindert das versehentliche Einschalten.
- Geschützt nach IP68 bis zu einer Fallhöhe von 2m.
- Größe: 81,8 x 30,2 x 26 mm.
- Gewicht: 125 g (inklusive Akku).

#### BEDIENUNGSANLEITUNG

- ##### An/aus
- Die Taste für 0,5 Sek. drücken oder doppelklicken, um die Lampe anzuschalten.  
Die Taste für 0,5 Sek. drücken, um die Lampe auszuschalten.
- ##### Moduswahl
- Im ausgeschalteten Zustand, die Taste 0,5 Sek. gedrückt halten, um in den Weißlicht-Modus zu gelangen.  
Im ausgeschalteten Zustand, die Taste innerhalb von 0,5 Sek. doppelklicken, um in den Rotlicht-Modus zu gelangen.
- ##### Ausgangsleistung wählen

#### AVVERTENZE

- Mantenere questa torcia fuori dalla portata dei bambini!
- NON puntare la luce della torcia direttamente negli occhi!
- Non illuminare un oggetto a distanza ravvicinata, per evitare di bruciare l'oggetto o causare pericoli a causa dell'alta temperatura.
- NON utilizzare la torcia in modo inappropriato per evitare lesioni personali o minacce alla vita quando la torcia o la batteria interna si surriscaldano!
- Questa torcia accumulerà molto calore se utilizzata per lunghi periodi, determinando un'elevata temperatura del corpo. Prestare attenzione all'uso sicuro per evitare scottature.
- Spegnere e bloccare la torcia o rimuovi la batteria dalla torcia per evitare l'attivazione accidentale quando la torcia è posizionata in un ambiente chiuso e infiammabile come tasche e zaini!
- LED di questo torcia non sono sostituibili; pertanto, l'intero torcia dovrà essere sostituito quando uno dei LED raggiunge la fine della sua durata.

#### (ITALIANO) TORCIA FRONTALE FENIX HM62-T

- Massima potenza di uscita di 1200 lumen e distanza massima del fascio di 150 metri.
- Dotato di un LED a luce bianca Luminus SST40 e due LED a luce rossa 2835; con una durata di 50.000 ore minerali ciascuno.
- Le sorgenti di luce bianca e rossa assistono varie esigenze di illuminazione in diversi scenari esterni.
- Corpo della lampada realizzato in lega di magnesio di qualità, leggero e resistente.
- È inclusa una batteria ricaricabile da 3400 mAh con porta di ricarica USB Type-C integrata.
- Funzionamento semplice grazie all'interruttore laterale di grandi dimensioni.
- Funzionamento con una sola mano grazie all'archetto regolabile in due direzioni con larghezza di 26 mm.
- Un fischietto d'emergenza è attaccato all'archetto per migliorare la sicurezza dell'utente.
- Il blocco elettronico evita l'attivazione accidentale.
- Protezione IP68 e resistenza agli urti di 2 metri.
- Dimensioni: 81,8 x 30,2 x 26 mm.
- Peso: 125 g (batteria inclusa).

#### ISTRUZIONI D'USO

- ##### On/off
- Premere e tenere premuto uno qualsiasi dei due interruttori per 0,5 secondi per accendere/spegnere la lampada.
- ##### Cambio Modalità
- Con la lampada spenta, tenere premuto l'interruttore per 0,5 secondi per accendere la lampada ed accedere alla modalità luce bianca.  
Con la lampada spenta, fare doppio click sull'interruttore entro 0,5 secondi per accendere la lampada ed accedere alla modalità luce rossa.
- ##### Selezione dell'output
- Modalità Luce Bianca: fare clic una volta sull'interruttore per scorrere tra

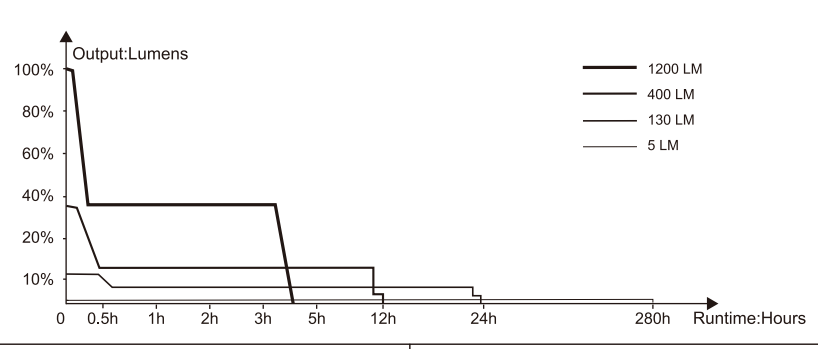
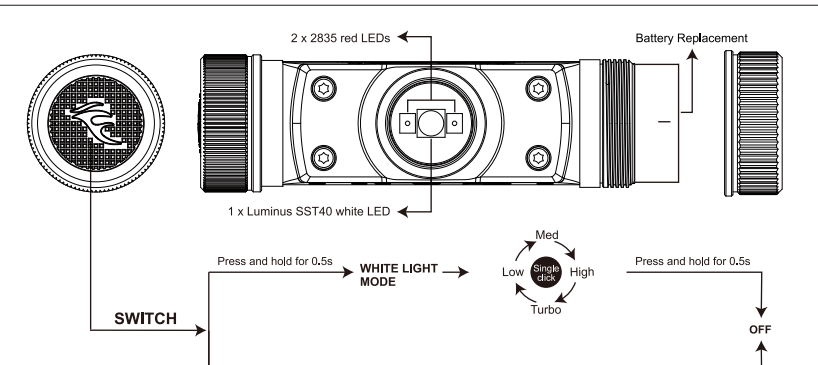

#### TECHNICAL PARAMETERS

ANSI/PLATO FL1	WHITE LIGHT				RED LIGHT	
	TURBO	HIGH	MED	LOW	CONSTANT-ON	FLASH
OUTPUT	1200 lumens	400 lumens	130 lumens	5 lumens	5 lumens	5 lumens
RUNTIME	4 hours*	12 hours	23 hours	40 minutes	280 hours	60 hours
DISTANCE	150 meters	80 meters	45 meters	8 meters	8 meters	/
INTENSITY	5590 candela	1577 candela	509 candela	15 candela	15 candela	/
IMPACT RESISTANCE	2 meters					
SUBMERSIBLE	IP68					

Note: According to the ANSI/PLATO FL1 standard, the above specifications are from ARB-L18-3400 V2.0 battery under the temperature of 21±3°C and humidity of 50% environments and the actual battery used.  
\*The Turbo output is measured in total of runtime including output at reduced levels due to temperature or protection mechanism in the design.

#### BATTERY REPLACEMENT

Unscrew the battery cover counterclockwise to insert the battery in accordance with the polarity marks, then screw the battery cover back on.

#### CHARGING

- Turn off the light and unscrew the battery cover counterclockwise to take out the battery, then connect the USB Type-C end of the charging cable to the battery.
- The indicator of the battery will display red while charging, and will turn blue when fully charged.
- Once charging is completed, be sure to unplug the charging cable and insert the battery in accordance with the polarity marks, then screw the battery cover back on.

#### BATTERY LEVEL INDICATION

With the light switched off, single click the side switch to check the battery status; the indicator in the switch will last for 3 seconds. Each time the light is turned on, the indicator will show the current battery level and will last for 3 seconds.  
Green light on: 100% - 80%  
Green light flashes: 80% - 50%  
Red light on: 50% - 20%  
Red light flashes: 20% - 1%  
\*Note: This only works with a Fenix ARB-L18 Series battery.

#### INTELLIGENT OVERHEAT PROTECTION

The results produced by Fenix through its laboratory testing using the included Fenix ARB-L18-3400 V2.0 battery under the temperature of 21±3°C and humidity of 50% environments and the actual battery used.

#### 技术参数

ANSI/PLATO FL1	白光模式				红光模式	
	极亮档	高亮档	中亮档	低亮档	常亮档	闪烁档
亮度	1200流明(12瓦)	400流明(4瓦)	130流明(1.3瓦)	5流明(0.1瓦)	5流明(0.1瓦)	5流明(0.1瓦)
续航时间	4小时	12小时	23小时40分钟	280分钟	60小时	120小时
射程	150米	80米	45米	8米	8米	/
光强	5590坎德拉	1577坎德拉	509坎德拉	15坎德拉	15坎德拉	/
跌落等级	2米					
防水等级	IP68					

注:上述参数依据ANSI/PLATO FL1标准,使用1颗FenixARB-L18-3400 V2.0电池,在温度21±3°C和湿度50%-80%的情况下,于Fenix实验室环境中测试得出,实际表现随着供电电池及使用环境的变化而波动。  
\*极亮档续航为保留智能保护测试的累计续航。

开机状态下,长按按钮3秒后,白光低亮档闪烁4次进入锁定状态;  
解锁:锁定状态下,长按按钮3秒后,白光低亮档持续点亮3秒,表示已解锁;  
锁定提醒:锁定状态下,单击双击按钮,白光低亮档闪烁4次提醒后熄灭。

#### 电池选用

电池类型	尺寸规格	标称电压	是否可用
Fenix ARB-L18系列	18650	3.6V	推荐 ✓✓
Fenix ARB-L16系列	16340	3.6V	可用 ✓
一次性锂电池	CR123A	3.0V	可用 ✓
可充电锂离子电池	18650	3.6V	谨慎使用* !

\*18650可充电锂离子(Li-ion)电池属于工业电池,并非有安全保障的民用电池,当电池品质不良或长期使用不当(短路、高温等等)时可能发生燃烧、爆炸并危及人身和财产安全;若使用非锂电池类不明品牌中的锂电池,用户应承担相应的责任,使用品质优秀并有保护电路的锂离子电池会在一定程度上降低风险。

#### 电池更换

逆时针拧开电池盖装入标称电池,将电池按照正负极朝内方向装入,旋紧电池盖即可进入待机工作状态。

#### 充电说明

- 关闭头灯,逆时针拧开电池盖取出电池,将充电线的Type-C端口插入电池的充电接口;
- 充电完成后,电池的充电指示灯会亮起红灯,电量充满后转为蓝色;
- 充电完成后,应卸下充电线,将电池按照正确的正负极方向装回头灯内,并拧紧电池盖,随后即可正常工作。

#### 电量显示

关机状态下单击按钮,电量指示灯亮起,显示剩余电量情况,3秒后自动熄灭或再次单击按钮可关闭电量指示灯;开机时,电量指示灯会自动亮起,3秒后熄灭,不向指示灯闪烁或常亮电灯下:  
绿灯长亮(代表电量充足):电量大约100%-80%  
绿灯闪烁(代表电量充足):电量大约80%-50%  
红灯常亮(代表电量不足):电量大约50%-20%  
红灯闪烁(代表电量严重不足):电量大约20%-1%  
\*仅对Fenix ARB-L18系列电池有效。

#### 智能温控

当灯具长时间以高亮度档位工作会积累大量热量,为避免外壳温度过高影响使用寿命,当电流检测到温度超过50°C时,灯具会自动降亮度降低亮度,当温度下降到50°C以下时,灯具会逐渐恢复到该档位设定的亮度。

#### 低电压警告

灯具关机状态下,电池电压过低时会自动降亮度,直至降到最低亮度档位为止,如果在最低亮度档位检测到电池电压过低,灯具会以低亮档的亮度每5分钟闪烁3次,提示用户充电。  
\*仅对Fenix ARB-L18系列电池有效。

#### 头灯带安装及使用

头灯出厂默认与支架安装好,用户无需自己装配即可使用。  
顺时针旋转收紧头灯带,逆时针旋转放松头灯带,拧松到最大限度后,朝任意方向旋转即可收紧。

#### 使用与维护

- 请勿拆卸灯具密封部件,否则将导致故障失效并可能损坏灯具。
- 请勿使用劣质电池,并且当长期不用时将电池从灯具中取出,否则可能因部分品质不佳的电池造成火灾或爆炸。
- 由于采用了长寿命灯珠设计,灯具放在包里时可能会因挤压而损坏,如果希望避免此问题,您可以在将灯具装入包中前,长按按钮3秒后锁定灯具,或者将电池从灯具中取出。
- 请经常清洁灯具或电池的导电接触面以保证灯具的正常工作,特别是当灯具出现异常的闪烁或无法点亮的原因:  
原因一:灯具已锁定  
解决方案:长按按钮3秒解锁。  
原因二:电量不足  
解决方案:给电池充电或更换电池。  
原因三:灯具或电池的导电接触面/接触点被弄脏  
解决方案:用酒精棉签清洁导电接触面或接触点。

如果上述方法无效,请联系经销商并按照售后服务条款维保。

#### 包装清单

HM62-T头灯, ARB-L18-3400 V2.0锂电池, 防水圈, USB Type-C充电线, 说明书, 保修卡

#### 智能温控

当灯具长时间以高亮度档位工作会积累大量热量,为避免外壳温度过高影响使用寿命,当电流检测到温度超过50°C时,灯具会自动降亮度降低亮度,当温度下降到50°C以下时,灯具会逐渐恢复到该档位设定的亮度。

#### 低电压警告

灯具关机状态下,电池电压过低时会自动降亮度,直至降到最低亮度档位为止,如果在最低亮度档位检测到电池电压过低,灯具会以低亮档的亮度每5分钟闪烁3次,提示用户充电。  
\*仅对Fenix ARB-L18系列电池有效。

#### 头灯带安装及使用

头灯出厂默认与支架安装好,用户无需自己装配即可使用。  
顺时针旋转收紧头灯带,逆时针旋转放松头灯带,拧松到最大限度后,朝任意方向旋转即可收紧。

#### 使用与维护

- 请勿拆卸灯具密封部件,否则将导致故障失效并可能损坏灯具。
- 请勿使用劣质电池,并且当长期不用时将电池从灯具中取出,否则可能因部分品质不佳的电池造成火灾或爆炸。
- 由于采用了长寿命灯珠设计,灯具放在包里时可能会因挤压而损坏,如果希望避免此问题,您可以在将灯具装入包中前,长按按钮3秒后锁定灯具,或者将电池从灯具中取出。
- 请经常清洁灯具或电池的导电接触面以保证灯具的正常工作,特别是当灯具出现异常的闪烁或无法点亮的原因:  
原因一:灯具已锁定  
解决方案:长按按钮3秒解锁。  
原因二:电量不足  
解决方案:给电池充电或更换电池。  
原因三:灯具或电池的导电接触面/接触点被弄脏  
解决方案:用酒精棉签清洁导电接触面或接触点。

如果上述方法无效,请联系经销商并按照售后服务条款维保。

#### 包装清单

HM62-T头灯, ARB-L18-3400 V2.0锂电池, 防水圈, USB Type-C充电线, 说明书, 保修卡

#### 智能温控

当灯具长时间以高亮度档位工作会积累大量热量,为避免外壳温度过高影响使用寿命,当电流检测到温度超过50°C时,灯具会自动降亮度降低亮度,当温度下降到50°C以下时,灯具会逐渐恢复到该档位设定的亮度。

#### 低电压警告

灯具关机状态下,电池电压过低时会自动降亮度,直至降到最低亮度档位为止,如果在最低亮度档位检测到电池电压过低,灯具会以低亮档的亮度每5分钟闪烁3次,提示用户充电。  
\*仅对Fenix ARB-L18系列电池有效。

#### 头灯带安装及使用

头灯出厂默认与支架安装好,用户无需自己装配即可使用。  
顺时针旋转收紧头灯带,逆时针旋转放松头灯带,拧松到最大限度后,朝任意方向旋转即可收紧。

#### 使用与维护

- 请勿拆卸灯具密封部件,否则将导致故障失效并可能损坏灯具。
- 请勿使用劣质电池,并且当长期不用时将电池从灯具中取出,否则可能因部分品质不佳的电池造成火灾或爆炸。
- 由于采用了长寿命灯珠设计,灯具放在包里时可能会因挤压而损坏,如果希望避免此问题,您可以在将灯具装入包中前,长按按钮3秒后锁定灯具,或者将电池从灯具中取出。
- 请经常清洁灯具或电池的导电接触面以保证灯具的正常工作,特别是当灯具出现异常的闪烁或无法点亮的原因:  
原因一:灯具已锁定  
解决方案:长按按钮3秒解锁。  
原因二:电量不足  
解决方案:给电池充电或更换电池。  
原因三:灯具或电池的导电接触面/接触点被弄脏  
解决方案:用酒精棉签清洁导电接触面或接触点。

如果上述方法无效,请联系经销商并按照售后服务条款维保。

#### 包装清单

HM62-T头灯, ARB-L18-3400 V2.0锂电池, 防水圈, USB Type-C充电线, 说明书, 保修卡

#### 智能温控

当灯具长时间以高亮度档位工作会积累大量热量,为避免外壳温度过高影响使用寿命,当电流检测到温度超过50°C时,灯具会自动降亮度降低亮度,当温度下降到50°C以下时,灯具会逐渐恢复到该档位设定的亮度。

#### 低电压警告

灯具关机状态下,电池电压过低时会自动降亮度,直至降到最低亮度档位为止,如果在最低亮度档位检测到电池电压过低,灯具会以低亮档的亮度每5分钟闪烁3次,提示用户充电。  
\*仅对Fenix ARB-L18系列电池有效。

#### 头灯带安装及使用

头灯出厂默认与支架安装好,用户无需自己装配即可使用。  
顺时针旋转收紧头灯带,逆时针旋转放松头灯带,拧松到最大限度后,朝任意方向旋转即可收紧。

#### 使用与维护

- 请勿拆卸灯具密封部件,否则将导致故障失效并可能损坏灯具。
- 请勿使用劣质电池,并且当长期不用时将电池从灯具中取出,否则可能因部分品质不佳的电池造成火灾或爆炸。
- 由于采用了长寿命灯珠设计,灯具放在包里时可能会因挤压而损坏,如果希望避免此问题,您可以在将灯具装入包中前,长按按钮3秒后锁定灯具,或者将电池从灯具中取出。
- 请经常清洁灯具或电池的导电接触面以保证灯具的正常工作,特别是当灯具出现异常的闪烁或无法点亮的原因:  
原因一:灯具已锁定  
解决方案:长按按钮3秒解锁。  
原因二:电量不足  
解决方案:给电池充电或更换电池。  
原因三:灯具或电池的导电接触面/接触点被弄脏  
解决方案:用酒精棉签清洁导电接触面或接触点。

如果上述方法无效,请联系经销商并按照售后服务条款维保。

#### 包装清单

HM62-T头灯, ARB-L18-3400 V2.0锂电池, 防水圈, USB Type-C充电线, 说明书, 保修卡

#### 智能温控

当灯具长时间以高亮度档位工作会积累大量热量,为避免外壳温度过高影响使用寿命,当电流检测到温度超过50°C时,灯具会自动降亮度降低亮度,当温度下降到50°C以下时,灯具会逐渐恢复到该档位设定的亮度。

#### 低电压警告

灯具关机状态下,电池电压过低时会自动降亮度,直至降到最低亮度档位为止,如果在最低亮度档位检测到电池电压过低,灯具会以低亮档的亮度每5分钟闪烁3次,提示用户充电。  
\*仅对Fenix ARB-L18系列电池有效。

#### 头灯带安装及使用

头灯出厂默认与支架安装好,用户无需自己装配即可使用。  
顺时针旋转收紧头灯带,逆时针旋转放松头灯带,拧松到最大限度后,朝任意方向旋转即可收紧。

#### 使用与维护

- 请勿拆卸灯具密封部件,否则将导致故障失效并可能损坏灯具。
- 请勿使用劣质电池,并且当长期不用时将电池从灯具中取出,否则可能因部分品质不佳的电池造成火灾或爆炸。
- 由于采用了长寿命灯珠设计,灯具放在包里时可能会因挤压而损坏,如果希望避免此问题,您可以在将灯具装入包中前,长按按钮3秒后锁定灯具,或者将电池从灯具中取出。
- 请经常清洁灯具或电池的导电接触面以保证灯具的正常工作,特别是当灯具出现异常的闪烁或无法点亮的原因:  
原因一:灯具已锁定  
解决方案:长按按钮3秒解锁。  
原因二:电量不足  
解决方案:给电池充电或更换电池。  
原因三:灯具或电池的导电接触面/接触点被弄脏  
解决方案:用酒精棉签清洁导电接触面或接触点。

如果上述方法无效,请联系经销商并按照售后服务条款维保。

#### 包装清单

HM62-T头灯, ARB-L18-3400 V2.0锂电池, 防水圈, USB Type-C充电线, 说明书, 保修卡

#### 智能温控

当灯具长时间以高亮度档位工作会积累大量热量,为避免外壳温度过高影响使用寿命,当电流检测到温度超过50°C时,灯具会自动降亮度降低亮度,当温度下降到50°C以下时,灯具会逐渐恢复到该档位设定的亮度。

#### 低电压警告

灯具关机状态下,电池电压过低时会自动降亮度,直至降到最低亮度档位为止,如果在最低亮度档位检测到电池电压过低,灯具会以低亮档的亮度每5分钟闪烁3次,提示用户充电。  
\*仅对Fenix ARB-L18系列电池有效。

#### 头灯带安装及使用

头灯出厂默认与支架安装好,用户无需自己装配即可使用。  
顺时针旋转收紧头灯带,逆时针旋转放松头灯带,拧松到最大限度后,朝任意方向旋转即可收紧。

#### 使用与维护

- 请勿拆卸灯具密封部件,否则将导致故障失效并可能损坏灯具。
- 请勿使用劣质电池,并且当长期不用时将电池从灯具中取出,否则可能因部分品质不佳的电池造成火灾或爆炸。
- 由于采用了长寿命灯珠设计,灯具放在包里时可能会因挤压而损坏,如果希望避免此问题,您可以在将灯具装入包中前,长按按钮3秒后锁定灯具,或者将电池从灯具中取出。
- 请经常清洁灯具或电池的导电接触面以保证灯具的正常工作,特别是当灯具出现异常的闪烁或无法点亮的原因:  
原因一:灯具已锁定  
解决方案:长按按钮3秒解锁。  
原因二:电量不足  
解决方案:给电池充电或更换电池。  
原因三:灯具或电池的导电接触面/接触点被弄脏  
解决方案:用酒精棉签清洁导电接触面或接触点。

如果上述方法无效,请联系经销商并按照售后服务条款维保。

#### 包装清单

HM62-T头灯, ARB-L18-3400 V2.0锂电池, 防水圈, USB Type-C充电线, 说明书, 保修卡

#### 智能温控

当灯具长时间以高亮度档位工作会积累大量热量,为避免外壳温度过高影响使用寿命,当电流检测到温度超过50°C时,灯具会自动降亮度降低亮度,当温度下降到50°C以下时,灯具会逐渐恢复到该档位设定的亮度。

#### 低电压警告

灯具关机状态下,电池电压过低时会自动降亮度,直至降到最低亮度档位为止,如果在最低亮度档位检测到电池电压过低,灯具会以低亮档的亮度每5分钟闪烁3次,提示用户充电。  
\*仅对Fenix ARB-L18系列电池有效。

#### 头灯带安装及使用

头灯出厂默认与支架安装好,用户无需自己装配即可使用。  
顺时针旋转收紧头灯带,逆时针旋转放松头灯带,拧松到最大限度后,朝任意方向旋转即可收紧。

#### 使用与维护

- 请勿拆卸灯具密封部件,否则将导致故障失效并可能损坏灯具。
- 请勿使用劣质电池,并且当长期不用时将电池从灯具中取出,否则可能因部分品质不佳的电池造成火灾或爆炸。
- 由于采用了长寿命灯珠设计,灯具放在包里时可能会因挤压而损坏,如果希望避免此问题,您可以在将灯具装入包中前,长按按钮3秒后锁定灯具,或者将电池从灯具中取出。
- 请经常清洁灯具或电池的导电接触面以保证灯具的正常工作,特别是当灯具出现异常的闪烁或无法点亮的原因:  
原因一:灯具已锁定  
解决方案:长按按钮3秒解锁。  
原因二:电量不足  
解决方案:给电池充电或更换电池。  
原因三:灯具或电池的导电接触面/接触点被弄脏  
解决方案:用酒精棉签清洁导电接触面或接触点。

如果上述方法无效

## ⚠️ AVERTISSEMENT

- Placez cette lampe hors de portée des enfants !
- Ne dirigez pas le faisceau lumineux directement dans les yeux de quelqu'un !
- N'écrivez pas les objets inflammables à courte distance, pour éviter de les brûler ou de provoquer un danger dû à une température élevée !
- N'utilisez pas la lampe de manière inappropriée, par exemple en la tenant dans la bouche, afin d'éviter toute blessure ou danger de mort en cas de défaillance de la lampe ou de la batterie interne !
- Cette lampe accumule une grande quantité de chaleur durant son fonctionnement, ce qui entraîne une température élevée de son corps. Veuillez à une utilisation sûre pour éviter les brûlures.
- Éteignez et verrouillez la lampe ou retirez la batterie pour éviter toute activation accidentelle pendant le stockage ou le transport.
- Les LED de cette lampe frontale ne sont pas remplaçables : la lampe frontale entière devra donc être remplacée lorsque l'une des LED atteindra la fin de sa durée de vie.

## (FRANÇAIS) LAMPE FRONTALE FENIX HM62-T

- 1200 lumens de puissance maximale et 150 mètres de distance de portée maximale.
- Équipée d'une LED de lumière blanche Luminius SST40 et de deux LED de lumière rouge 2835, d'une durée de vie de 50 000 heures chacune.
- Les sources de lumière blanche et rouge répondent aux différentes exigences en matière d'éclairage.
- Fabriqués en alliage de magnésium, léger et durable.
- Est inclus une batterie de 3400 mAh qui dispose d'un port de charge USB Type-C intégré.
- Le fonctionnement est simple grâce à un grand interrupteur latéral.
- Utilisation d'une seule main grâce au bandeau réglable dans les deux sens de la lampe.
- Un sifflet d'urgence est attaché au bandeau pour renforcer la sécurité des utilisateurs.
- Un verrouillage électronique évite toute activation accidentelle.
- Protection IP68 et résistance aux chutes de 2 mètres.
- Dimensions : 81,8 × 30,2 × 26 mm.
- Poids : 125 g (batterie comprise).

## MODE D'EMPLOI

**Marché/arrêt**  
Appuyez sur l'interrupteur et maintenez-le enfoncé pendant 0,5 seconde ou double-cliquez sur l'interrupteur pour allumer la lampe.  
Appuyez sur l'interrupteur et maintenez-le enfoncé pendant 0,5 seconde pour éteindre la lampe.

**Changement de mode**  
Lorsque la lampe est éteinte, appuyez sur l'interrupteur et maintenez-le enfoncé pendant 0,5 seconde pour allumer la lampe et passer en mode lumière blanche.  
Lorsque la lampe est éteinte, double-cliquez sur l'interrupteur en moins de 0,5 seconde pour allumer la lampe et passer en mode lumière rouge.

## ⚠️ ADVERTENCIA

- Coloque esta linterna fuera del alcance de los niños!
- NO apunte la linterna directamente a los ojos de nadie!
- NO coloque la linterna cerca de objetos inflamables, las altas temperaturas pueden hacer que los objetos se sobrecalienten y se vuelvan fuego o produzcan un peligro debido a una temperatura elevada!
- NO utilice la linterna de manera inapropiada, como sostener la unidad en la boca, ya que podría causar lesiones personales graves o la muerte si el objeto o la batería interna fallan.
- Esta linterna acumula una cantidad significativa de calor mientras está en funcionamiento, lo que provocará una temperatura alta en la carcasa del producto. Evite el contacto directo con la carcasa del producto.
- Apagar y bloquear la linterna o sacar la batería para evitar una activación accidental durante el almacenamiento o el transporte.
- Los LED de este foro no son reemplazables, por lo que será necesario sustituir todo el foro cuando uno de los LED llegue al final de su vida útil.

## (ESPAÑOL) LINTERNA FRONTAL FENIX HM62-T

- Potencia máxima de 1200 lúmenes y distancia máxima de 150 metros.
- Equipado con un LED de luz blanca Luminius SST40 y dos LED de luz roja 2835, con una vida útil de 50.000 horas cada uno.
- Las fuentes de luz blanca y roja satisfacen diversas necesidades de iluminación en diferentes escenarios.
- Cuerpo de la linterna fabricado con material de aleación de magnesio de alta resistencia y durabilidad.
- Se incluye una batería recargable de 3400 mAh que tiene un puerto de carga USB Type C incorporado.
- Funcionamiento sencillo con un gran interruptor en lateral.
- Operación con una sola mano con la diadema ajustable bidireccional de 1 cm de ancho.
- Se adjunta un silbato de emergencia a la diadema para mejorar la seguridad de los usuarios.
- El bloqueo electrónico evita la activación accidental.
- Protección con clasificación IP68 y resistencia a impactos de 2 metros.
- Tamaño: 81,8 × 30,2 × 26 mm.
- Peso: 125 g (batería incluida).

## INSTRUCCIONES DE OPERACIÓN

**Encendido/Apagado**  
Mantenga presionado el interruptor durante 0,5 segundos o haga doble clic en el interruptor para encender la linterna.  
Mantenga presionado el interruptor durante 0,5 segundos para apagar la linterna.

**Cambio de Modos**  
Con la luz apagada, mantenga presionado el interruptor durante 0,5 segundos para encender la luz y entrar en el modo de luz blanca.  
Con la luz apagada, doble clic en el interruptor dentro de 0,5 segundos para encender la luz y entrar en el modo de luz roja.

**Selección de Potencia**

## ⚠️ ВНИМАНИЕ!

- Держите фонарик вне досягаемости детей!
- Не светите фонариком в глаза!
- Не размещайте фонарик в непосредственной близости от воспламеняющихся объектов, высокая температура может перегреть или поджечь их!
- Не используйте фонарик ненадлежащим образом, например не держите его в рот, так как это может привести к травмам или смерти в случае повреждения фонарика или аккумулятора!
- Фонарик выделяет много тепла при использовании в течение длительного времени, что приводит к высокой температуре корпуса. Используйте фонарик с должной осмотрительностью, чтобы избежать ожогов.
- Выключите и заблокируйте фонарик или извлеките аккумулятор чтобы избежать случайного включения во время транспортировки или хранения.
- Светодиоды этого фонаря не подлежат замене, поэтому при окончании срока службы одного из светодиодов придется заменить всю фару.

## (РУССКИЙ) НАЛОБНЫЙ ФОНАРИК FENIX HM62-T

- 1200 lm максимальной яркости, 150 м максимальной дальности обзора.
- Оборудована одним светодиодом белого света Luminius SST40, два светодиода 2835 красного цвета в ресурсной работе в 50000 часов.
- Источники белого и красного света помогут при различных нуждах света в разных ситуациях.
- Корпус лампы изготовлен из качественного магниевого сплава, легкая и прочная.
- В комплекте один перезаряжаемый аккумулятор емкостью в 3400 мАч × во встроенным Type-C разъемом зарядки.
- Простое управление с помощью большого бокового переключателя.
- Настраиваемая одной рукой оголенная крепление 26мм ширины.
- Аварийный свисток встроен в оголовье крепления.
- Электронная блокировка для предотвращения случайных включений.
- IP68 влагозащита и 2м ударопрочности.
- Размер: 81,8 × 30,2 × 26 мм.
- Вес: 125 г (включая аккумулятор).

## УПРАВЛЕНИЕ

**ВЫКЛ/ВКЛ**  
Нажмите и удерживайте переключатель в течение 0,5 секунды или дважды щелкните переключатель, чтобы включить фонарик.  
Нажмите и удерживайте переключатель в течение 0,5 секунды, чтобы выключить фонарик.

**ПЕРЕКЛЮЧЕНИЕ РЕЖИМОВ**  
Из ВЫКЛ нажмите и удерживайте переключатель в течение 0,5 секунды, чтобы включить фонарик и войти в режим белого света.  
Из ВЫКЛ дважды щелкните переключатель в течение 0,5 секунды, чтобы включить фонарик и перейти в режим красного света.

**ВЫБОР УРОВНЯ ЯРКОСТИ**

## ⚠️ 警告

- ライトをお子様の手が届かないところに置いてください。
- ライトを使用者や周囲の人の目に向けて直接照射しないでください。
- ライトを燃やしやすいものの近に向けて照射しないでください。本体が高温になると、可燃物が燃やすすなったり、発火したりするおそれがあります。
- ライト本体を口にくわえておいたり不適切な取り扱いをしないでください。ライトや蓄電池の故障によって怪我や死亡の原因になるおそれがあります。
- ライトの使用中は、本体が熱くなり非常に高温となります。安全にご使用いただくために、火傷をご注意ください。
- ライトの保管中や携行中の接続点を防ぐため、ライトをロックする必要があります。
- 本製品のLEDライトは交換式ではありません。LEDライトの寿命が切れた場合は、本製品を再度ご購入ください。

## (日本語) FENIX HM62-T ヘッドライト

- 最大出力1200lm、最大照射距離150m
- 本体に搭載したLuminius SST40白色LED 1個、2835赤色LED 2個を搭載(寿命50,000時間)
- 白色ライトと赤色ライトで、様々な室外シーンでの照明ニーズをサポート
- 本体素材材として高品質なマグネシウム合金を使用し、軽量性かつ高耐久性を実現
- USB Type-C充電ポートを内蔵した3400mAh充電電池1個が付属
- 大きなサイズスイッチで簡単操作
- 調節可能な幅26mmの2wayヘッドバンドで、片手操作が可能
- ヘッドバンドに緊急停止スイッチが付属し、使用時の安全性を向上
- 電子ロック機構で接続点の防止
- 保護等級IP68、衝撃耐付2m
- サイズ(約): 81.8mm × 30.2mm × 26mm
- 重量(約): 125g (電池を含む)

## 使用方法

**スイッチのオン/オフ**  
スイッチを0.5秒間長押しすると、ダialsロックする、ライトが点灯します。スイッチを0.5秒間長押しすると、ライトが消灯します。

**モード切替**  
ライトが消灯された状態でスイッチを0.5秒間長押しすると、ライトが点灯し白色ライトモードが起動します。

ライトが消灯された状態でスイッチを0.5秒以内にダブルクリックすると、ライトが点灯し赤色ライトモードが起動します。

**出力選択**

## ⚠️ UPOZORNĚNÍ

- Umístěte tuto čelovku nikomu došah dle!
- Nevěte čelovku nikomu přímo do očí!
- Neovíte na hořlavé předměty z bezprostřední blízkosti, aby nedošlo k jejich poškození nebo ke vzniku nebezpečí v důsledku vysoké teploty!
- Nečelovku NEPOUŽÍVÁJTE nevhodným způsobem, např. koušeáním do úst, aby nedošlo k zranění osoby nebo ohrožení života při špatném použití nebo baterií!
- Čelovka během provozu vyskytuje režim akumulace velké množství tepla, což může vést k nebezpečí výskytu tepelné rážky, pláště čelovky. Dbajte na bezpečné používání, aby ste se nepoškodili.
- Čelovka a zámkněte čelovku nebo vyjměte baterii z čelovky, aby ste zabránili náhodné aktivaci, pokud je čelovka umístěna v uzavřené a horlavé prostředí, ako sú ruky a batérie!

## (ČESKY) ČELOVKA FENIX HM62-T

- Používá bílou LED Luminius SST40 a dvě červené LED 2835 s životností 50 000 hodin.
- Čelní světlo: 1200 lumenů (60 hodiny) - 400 lumenů (12 hodin) - 130 lumenů (23,7 hodin) - 5 lumenů (280 hodin)
- Červené světlo: 5 lumenů (60 hodin) - bílkání 5 lumenů (120 hodin)
- Doba svícení: 150 minut (5900 cd)
- Umístění z lehké a odolné hrdličkové slasti.
- Soutěžní baterie je nabíjecí baterie Li-ion 18650 3400mAh se zabudovaným nabíjecím USB-C konektorem. V nouzi lze napájet pomocí 1 ovládacího prvku CR123A baterie
- Snadné ovládání velkým bočním tlačítkem.
- Nastavení světla podporuje jednu ruku díky novému objemnému uživatelskému SPORHT Headband Fit.
- Na popruhu je integrována novou rukočť pro zvýšení bezpečnosti systému.
- Možnost uzamknutí tlačítkem při nečinnosti IP68.
- Vzrostla a praktická pro každou situaci. Nárazuvzdorná pádům z výšky 2 metry.
- Rozměry: 81,8 × 30,2 × 26 mm.
- Hmotnost: 125 g (včetně baterie a popruhu).

## NAVOD K OBSLUZE

**Zapnutí/vypnutí a přepínání režimů**  
Podržení tlačítka po dobu 0,5 vteřiny se vypnuté čelovky zapne vždy do nejnižšího režimu bílého světla.  
Dvjitým rychlým stiskem tlačítka se vypnuté čelovky zapne do červeného světla. Zapnutí čelovky se vždy podržím tlačítkem po dobu 0,5 vteřiny. Pokud je čelovka zapnutá, tak lze krátkými výstřiky cyklicky přepínat režimy výkonu zvolené barvy světla.

**Zamknutí/odemknutí**  
Keď je čelovka vypnutá, stlačte tlačidlo po dobu 3 sekund, čelovka štýkná tlačítko a nízkim režim. Aby signalizovala uzamčený stav. Pro odemknutí opět stlačte tlačítko v 3 sekundách, svetlo štýkná tlačítko a aktivuje sa nízkim režim. Pokiaľ je čelovka zapnutá, tak je možné náhodou krátkim stlačením štýkná tlačítko, čo indikuje uzamknutý stav.

## VÝMĚNA BATERIE

Odstráňte víčko čelovky a víčko baterie přiučným palem směrem dovnů. Po té vyjměte opět vyjměte zsořku dotáhněte. Pokud není víčko dotáhněte, dovnů nebo správně fungovat.

## NABÍJENÍ

## PARAMÈTRES TECHNIQUES

ANSIPLATO FL1	LUMIÈRE BLANCHE				LUMIÈRE ROUGE	
	TURBO	FORT	MOYEN	FAIBLE	ECLAIRAGE CONSTANT	FLASH
☀️ PUISSANCE	1200 lumens	400 lumens	130 lumens	5 lumens	5 lumens	5 lumens
🕒 AUTONOMIE	4 heures*	12 heures	23 heures 40 minutes	280 heures	60 heures	120 heures
📏 PORTÉE	150 mètres	80 mètres	45 mètres	8 mètres	8 mètres	/
➕ INTENSITÉ	5590 candela	1577 candela	509 candela	15 candela	15 candela	/
🛡️ RÉSISTANCE AUX CHÛTES					2 mètres	
🔒 SUBMERSIBLE					IP68	

Remarque: Les données ci-dessus ont été obtenues par le laboratoire de tests de Fenix en utilisant la batterie Fenix ARB-L18-3400U V2.0 à la température de 21±3°C avec un taux d'humidité de 50%-60%. Les performances de la lampe peuvent varier en fonction de l'environnement dans lequel elle est utilisée ainsi que les batteries utilisées.  
\*L'autonomie en sortie Turbo incorpore les durées à puissance réduite dues à la température et au système de protection incorporé à la lampe.

## Selection du niveau de sortie

Mode lumière blanche: un simple clic sur l'interrupteur pour passer d'un niveau à l'autre dans l'ordre Faible→Moyen→Fort→Turbo.  
Mode lumière rouge: un simple clic sur l'interrupteur pour passer de l'ordre Lumière Blanche pour indiquer où cela est verrouillé.

**Fonction de verrouillage**  
**Verrouillage:** lorsque la lampe est éteinte, appuyez sur l'interrupteur et maintenez-le enfoncé pendant 3 secondes, la lampe clignotera 4 fois en mode lumière blanche pour indiquer qu'elle est verrouillée.  
**Déverrouillage:** lorsque la lampe est verrouillée, appuyez sur l'interrupteur et maintenez-le enfoncé pendant 3 secondes, la lampe sera activée en mode lumière blanche en niveau de sortie Faible.  
En mode verrouillé, le fait de cliquer ou d'appuyer sur les interrupteurs activera 4 clignotements en niveau de sortie Faible du mode lumière blanche pour indiquer l'état verrouillé.

## CARACTÉRISTIQUES DES BATTERIES

Type	Dimensions	Voltage	Emploi
Fenix ARB-L18 Series	18650	3,6 V	Recommandé ✓✓
Fenix ARB-L16 Series	16340	3,6 V	Utilisable ✓
Pile Li-ion	CR123A	3,0 V	Utilisable ✓
Batterie Li-ion	18650	3,6 V	Prudence* !

\*Les batteries Li-ion 18650 sont des cellules puissantes conçues pour des applications commerciales et doivent être traitées avec précaution et manipulation avec les précautions habituelles.  
L'utilisation exclusive de batteries de qualité avec circuit de protection réduit le risque de combustion ou d'explosion, mais l'endommagement de la cellule ou le court-circuit sont des risques potentiels que l'utilisateur assume. Une batterie Li-ion de qualité avec circuit de protection réduira les risques.

## PARAMETROS TÉCNICOS

ANSIPLATO FL1	LUZ BLANCA			LUZ ROJA		
	TURBO	ALTO	MEDIO	BAJO	CONSTANTE	FLASH
☀️ POTENCIA	1200 lúmenes	400 lúmenes	130 lúmenes	5 lúmenes	5 lúmenes	5 lúmenes
🕒 AUTONOMÍA	4 horas*	12 horas	23 horas 40 minutos	280 horas	60 horas	120 horas
📏 DISTANCIA	150 metros	80 metros	45 metros	8 metros	8 metros	/
➕ INTENSIDAD	5590 candelas	1577 candelas	509 candelas	15 candelas	15 candelas	/
🛡️ RESISTENCIA A IMPACTOS					2 metros	
🔒 SUMERGIBLE					IP68	

Nota: De acuerdo con el estándar ANSIPLATO FL1, las especificaciones anteriores utilizando la batería Fenix ARB-L18-3400U V2.0, incluida bajo una temperatura de 21±3°C y humedad del 50% - 60%. El rendimiento real de este producto puede variar según los diferentes entornos de trabajo y la batería utilizada.  
\*La potencia Turbo se mide en tiempo de ejecución, incluida la baja potencia debido a la temperatura o al mecanismo de protección.

## REEMPLAZO DE BATERIA

Desenrosque la tapa de la batería en el sentido contrario a las agujas del reloj para insertar la batería de acuerdo con las marcas de polaridad, luego vuelva a atornillar la tapa de la batería.

## CARGA

- Apague la luz y desenrosque la tapa de la batería en el sentido contrario a las agujas del reloj para insertar la batería. luego conecte el extremo USB tipo C de la batería al cargador.
- El indicador de la batería se iluminará en rojo mientras se carga y se volverá azul cuando esté completamente cargada.
- Una vez completada la carga, asegúrese de desconectar el cable de carga e insertar la batería de acuerdo con las marcas de polaridad, luego vuelva a atornillar la tapa de la batería.

## INDICADOR DE NIVEL DE BATERÍA

Con la luz apagada, haga clic una vez en el interruptor lateral para verificar el estado de la batería. El indicador durará 3 segundos, cada vez que se enciende la luz, el indicador mostrará el nivel actual de la batería y durará 3 segundos.  
Luz verde encendida: 100% - 80%  
Luz verde parpadea: 80% - 50%  
Luz roja encendida: 50% - 20%  
Luz roja parpadea: 20% - 1%  
\*Nota: Esto sólo funciona con una batería de la serie Fenix ARB-L18.

## PROTECCION INTELIGENTE DE SOBRECALENTAMIENTO

## СПЕЦИФИКАЦИЯ

ANSIPLATO FL1	БЕЛЫЙ СВЕТ				КРАСНЫЙ СВЕТ	
	ТУРБО	ВЫСОКИЙ	СРЕДНИЙ	НИЗКИЙ	ПОСТОЯННЫЙ	ВСПЫШКА
☀️ ЯРКОСТЬ	1200 люмен	400 люм	130 люмен	5 люмен	5 люмен	5 люм
🕒 ВРЕМЯ РАБОТЫ	4 ч*	12 ч	23 ч 40 мин	280 ч	60 ч	120 ч
📏 ДАЛЬНОСТЬ	150 м	80 м	45 м	8 м	8 м	/
➕ ИНТЕНСИВНОСТЬ СВЕТОВОГО ПОТОКА	5590 кд	1577 кд	509 кд	15 кд	15 кд	/
🛡️ УДАРОПРЧНОСТЬ					2 м	
🔒 ВЛАГОЗАЩИТА					IP68	

Примечание: В соответствии со стандартом ANSIPLATO FL1 приведенные выше характеристики основаны на результатах, полученных компанией Fenix в ходе лабораторных испытаний с использованием Fenix ARB-L18-3400U V2.0 аккумулятора при температуре 21±3°C и влажности 50% - 60%. Фактические характеристики этого продукта могут отличаться в зависимости от условий использования.  
\*Длительность в Турбо режиме измеряется в течение часа общей работы, включая работу в режиме низкой мощности.

**Белый свет:** один щелчок для переключения яркости в порядке Низкий→Средний→Высокий→Турбо.  
**Красный свет:** один щелчок для переключения режима между постоянным и вспышкой.

**БЛОКИРОВКА**  
Блокировка: когда фонарик выключен и удерживаете переключатель в течение 3 секунд, фонарик мигнет 4 раза в режиме низкой мощности белого света, указывая на заблокированное состояние.  
Разблокировка: когда фонарик заблокирован, нажмите и удерживайте переключатель в течение 3 секунд, фонарик включится в режиме низкой мощности белого света.  
В заблокированном состоянии щелчок или нажатие переключательной кнопки активирует 4 мигания в режиме низкой мощности белого света, указывая на заблокированное состояние.

## СПЕЦИФИКАЦИЯ ПО ПИТАНИЮ

Тип	Размер	Номинальное напряжение	Использование
Линейка Fenix ARB-L18	18650	3,6 В	Рекомендовано ✓✓
Линейка Fenix ARB-L16	16340	3,6 В	Допустимо ✓
Не перезаряжаемые Li-ion батареи	CR123A	3,0 В	Допустимо ✓
Перезаряжаемые Li-ion аккумуляторы	18650	3,6 В	С вниманием* !

\*18650 Li-ion аккумуляторы являются мощными источниками энергии и должны быть использованы с вниманием. Используйте только качественные аккумуляторы с платой защиты чтобы снизить риск возгорания или взрыва. Рекомендуется использовать аккумуляторы с платой защиты, чтобы снизить риск, но повреждение аккумулятора или короткое замыкание являются потенциальными рисками, которые берет на себя пользователь.

## ТЕХНИКАЛ ПАРАМАТЕР

ANSIPLATO FL1	Белый Лайт-Мод				Красный Лайт-Мод		
	TURBO	HIGH	MED	LOW	Частоты	Флашш	
☀️出力	1200 lm	400 lm	130 lm	5 lm	5 lm	5 lm	
🕒点灯時間	4時間*	12時間	23時間40分	280時間	60時間	120時間	
📏照射距離	150 m	80 m	45 m	8 m	8 m	/	
➕光度	5590 cd	1577 cd	509 cd	15 cd	15 cd	/	
🛡️遮光性能					2 m		
🔒保護等級					IP68		

\*ANSIPLATO FL1 режимы, указанные в таблице, являются Fenix, в режиме тестирования (температура 21±3°C, влажность 50%-60%) и, основанные на результатах испытаний Fenix ARB-L18-3400U V2.0 аккумулятора в течение длительного времени. Фактические характеристики этого продукта могут отличаться в зависимости от условий использования.  
\*Турбо-мощность в режиме тестирования: фактическая продолжительность работы в режиме тестирования, включая работу в режиме низкой мощности.

**Белый Лайт-Мод:** Сдвинуть переключатель 1 раз и нажать кнопку, и лайт-мод перейдет в Low→Med→High→Turbo-мод.

**Красный Лайт-Мод:** Сдвинуть переключатель 1 раз и нажать кнопку, и лайт-мод перейдет в Low→High→Turbo-мод.

**Защита от перегрева:** Когда аккумулятор перегревается, лайт-мод перейдет в Low-мод и лайт-мод будет мигать 4 раза.

**Локkout-функция**  
Локkout: лайт-мод выключен, лайт-мод переключатель на 3 секунды удерживается, лайт-мод перейдет в Low-мод и лайт-мод будет мигать 4 раза.  
Разблокировка: лайт-мод переключатель на 3 секунды удерживается, лайт-мод перейдет в Low-мод и лайт-мод будет мигать 4 раза.  
В заблокированном состоянии лайт-мод переключатель на 3 секунды удерживается, лайт-мод перейдет в Low-мод и лайт-мод будет мигать 4 раза.

**Баттерий-использование**

Баттерий-тип	Размер	Потенциал	Совместимость
Fenix ARB-L18-Серия	18650	3,6 В	Рекомендуется ○
Fenix ARB-L16-Серия	16340	3,6 В	Можно ○
Неперезарядимая батарея (Li-ion)	CR123A	3,0 В	Можно ○
Зарядимая батарея (Li-ion)	18650	3,6 В	Внимание !

\*18650 Li-ion аккумуляторы являются мощными источниками энергии и должны быть использованы с вниманием. Используйте только качественные аккумуляторы с платой защиты чтобы снизить риск возгорания или взрыва. Рекомендуется использовать аккумуляторы с платой защиты, чтобы снизить риск, но повреждение аккумулятора или короткое замыкание являются потенциальными рисками, которые берет на себя пользователь.

## HAUVOPY POPRUP

Popruh je zosťavený z výstroja. Pre ušatím popruhu odlaďte koľkokoľko podľa smeru hodiny ručičky. Po odstránení koľkoľko po maximálnom povolení popruhu sa začne popruh opäť diahať a smer používania a ušatím sa tým otvára.

## POUŽITIE A ÚDRŽBA

- Nerazobírate si započítané časti v hlave čelovky, poruši sa tým záruka.
- Fenix doporučuje používať originálnu akumulátor Fenix ARB-L18 vyvíjajúci kvalitu.
- Umyjte batérie v čistej vode, potom ich neberte dohľad do očí. Aby nedošlo k poraneniu osoby alebo ohroženiu života pri špatnom použití alebo batérie.
- Dvjitým rychlým stlačením tlačítka sa vypnuté čelovky zapne do červeného svetla. Zapnutí čelovky sa vždy poddrží tlačítkem po dobu 0,5 vteřiny. Pokud je čelovka zapnutá, tak lze krátkými výstřiky cyklicky přepínat režimy výkonu zvolené barvy světla.

## HAUVOPY POPRUP

Popruh je zosťavený z výstroja. Pre ušatím popruhu odlaďte koľkoľko podľa smeru hodiny ručičky. Po odstránení koľkoľko po maximálnom povolení popruhu sa začne popruh opäť diahať a smer používania a ušatím sa tým otvára.

## POUŽITIE A ÚDRŽBA

- Nerazobírate si započítané časti v hlave čelovky, poruši sa tým záruka.
- Fenix doporučuje používať originálnu akumulátor Fenix ARB-L18 vyvíjajúci kvalitu.
- Umyjte batérie v čistej vode, potom ich neberte dohľad do očí. Aby nedošlo k poraneniu osoby alebo ohroženiu života pri špatnom použití alebo batérie.
- Dvjitým rychlým stlačením tlačítka sa vypnuté čelovky zapne do červeného svetla. Zapnutí čelovky sa vždy poddrží tlačítkem po dobu 0,5 vteřiny. Pokud je čelovka zapnutá, tak lze krátkými výstřiky cyklicky přepínat režimy výkonu zvolené barvy světla.

## HAUVOPY POPRUP

Popruh je zosťavený z výstroja. Pre ušatím popruhu odlaďte koľkoľko podľa smeru hodiny ručičky. Po odstránení koľkoľko po maximálnom povolení popruhu sa začne popruh opäť diahať a smer používania a ušatím sa tým otvára.

## POUŽITIE A ÚDRŽBA

- Nerazobírate si započítané časti v hlave čelovky, poruši sa tým záruka.
- Fenix doporučuje používať originálnu akumulátor Fenix ARB-L18 vyvíjajúci kvalitu.
- Umyjte batérie v čistej vode, potom ich neberte dohľad do očí. Aby nedošlo k poraneniu osoby alebo ohroženiu života pri špatnom použití alebo batérie.
- Dvjitým rychlým stlačením tlačítka sa vypnuté čelovky zapne do červeného svetla. Zapnutí čelovky sa vždy poddrží tlačítkem po dobu 0,5 vteřiny. Pokud je čelovka zapnutá, tak lze krátkými výstřiky cyklicky přepínat režimy výkonu zvolené barvy světla.

## HAUVOPY POPRUP

Popruh je zosťavený z výstroja. Pre ušatím popruhu odlaďte koľkoľko podľa smeru hodiny ručičky. Po odstránení koľkoľko po maximálnom povolení popruhu sa začne popruh opäť diahať a smer používania a ušatím sa tým otvára.